

1- **Contrôle de l'équerrage des ouvrants.**

Vérifier les diagonales des ouvrants pour contrôler l'équerrage.

Si les côtes sont différentes, caler le vantail en exerçant une pression à l'aide d'un maillet à l'opposé de la cale. Déposer l'ouvrant pour réaliser cette opération.

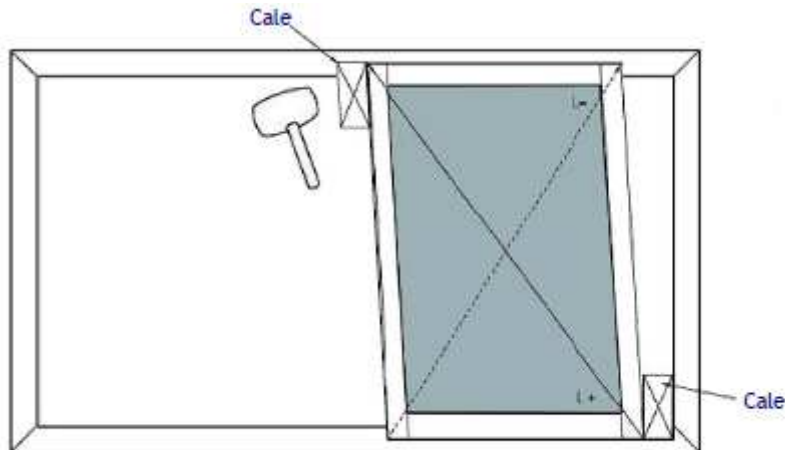

2- **Anti-dégondage.**

Après l'engondage de l'ouvrant, faire remonter la cale anti-soulèvement de façon à ce qu'elle passe à travers l'entaille réalisée sur l'embout et qu'elle vienne en butée sur le rail du dormant.

Dans cette position, positionner la vis 110 518 au milieu du trou oblong.

Manœuvrer le vantail. Si la cale coince, la décaler en la dévissant, trouver la bonne position puis resserrer la vis.

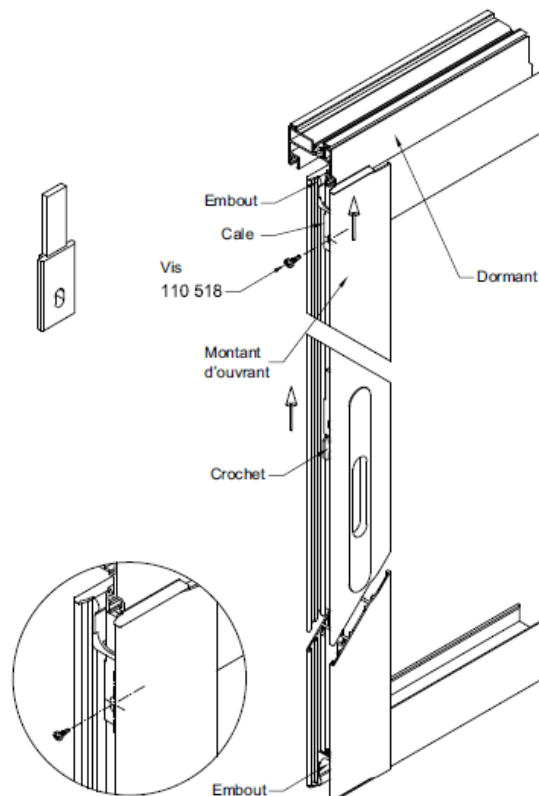

3- **Réglage des roulettes.**

Afin d'optimiser le réglage vertical de l'ouvrant, les 2 roulettes doubles sont réglables de + ou - 2 mm par clé 6 pans (Soulager le vantail lors du réglage).

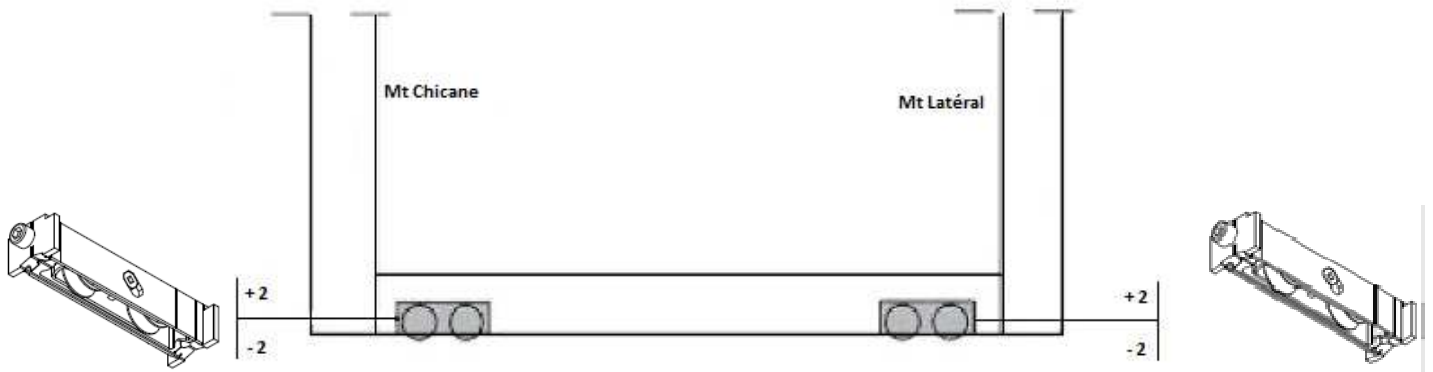

4- **Réglage de la gâche et du pêne.**

- Positionner la petite cale sur l'extrémité du pêne, comme indiqué sur le schéma ci-dessous.
- Après avoir pré positionné la gâche dans le rail de votre profilé de montant latéral, veillez à la faire glisser vers le bas jusqu'à ce qu'elle vienne en appui sur la petite cale.
- Fixer la gâche de façon définitive à l'aide d'une clé 6 pans adaptée.
- Régler, si nécessaire, le bon fonctionnement du pêne vis-à-vis de la gâche

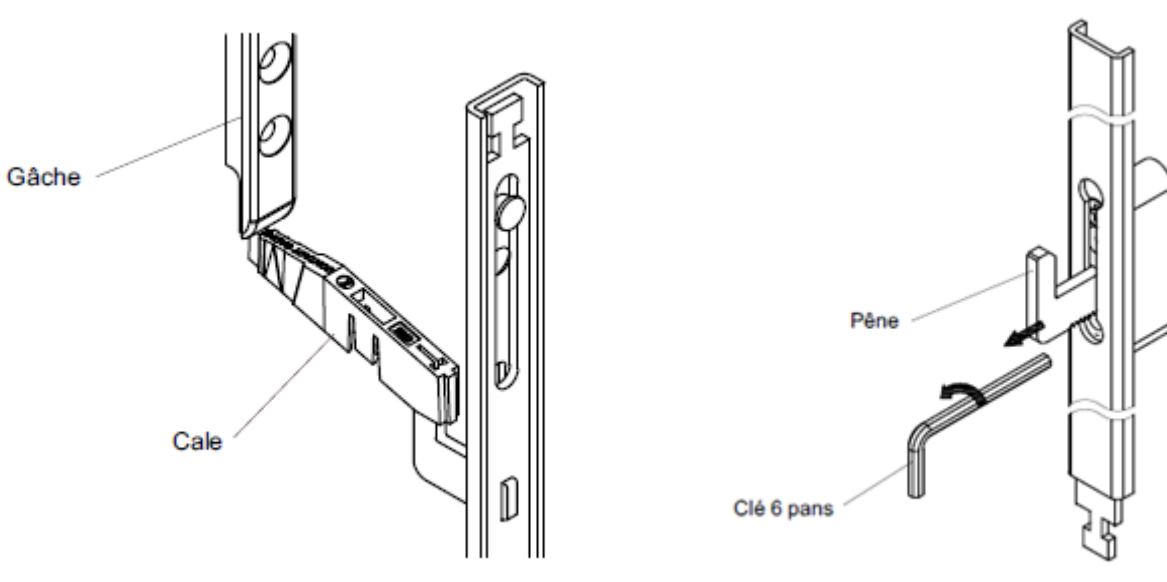

5- **Entretien.**

L'entretien courant des menuiseries laquées consiste en un simple lavage à l'eau additionnée d'un savon doux suivi d'un rinçage soigné à l'eau claire et un essuyage avec un chiffon doux et absorbant.

**Ne jamais utiliser de solvants de type acétone ou trichloroéthylène.**